



# EVALUATION DU JEU



## LES POINTS D'HONNEUR

AS  $\Leftrightarrow$  4H    DAME  $\Leftrightarrow$  2H  
ROI  $\Leftrightarrow$  3H    VALET  $\Leftrightarrow$  1H

## LE POINT DE LONGUEUR

**1L** par carte à partir de la cinquième dans une couleur convenable.

## LES POINTS DE DISTRIBUTION

( Points quand le fit est certain )

CHICANE  $\Leftrightarrow$  3D  
SINGLETON  $\Leftrightarrow$  2D  
DOUBLETON  $\Leftrightarrow$  1D

## LES POINTS DE SOUTIEN ( Points quand le fit est certain )

Les points **S**  $\Leftrightarrow$  points **HL** & points **D**

**1 point S** supplémentaire par atout à partir du 9ème

## FORCE nécessaire PAR CONTRAT

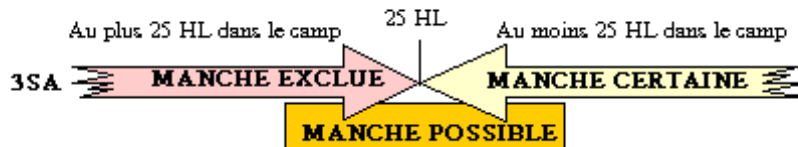

4♠ ou 4♥..... $\Leftrightarrow$	26 S	♠ (petit chelem)..... $\Leftrightarrow$	33 S ou HL
5♦ ou 5♣..... $\Leftrightarrow$	29 S	♣ (grand chelem)..... $\Leftrightarrow$	37 S ou HL

Remarque : Placer la barre avec 1 point de moins lorsque tous les points de l'adversaire sont concentrés dans la même main

☺ Repère les enchères forcing de manche

☹ Repère les enchères forcing pour un tour



Complète les informations concernant l'enchère ① ②



Signale une enchère différente lors d'une légère modification de distribution



# OUVERTURE

S	O	N	E
?	-	-	-

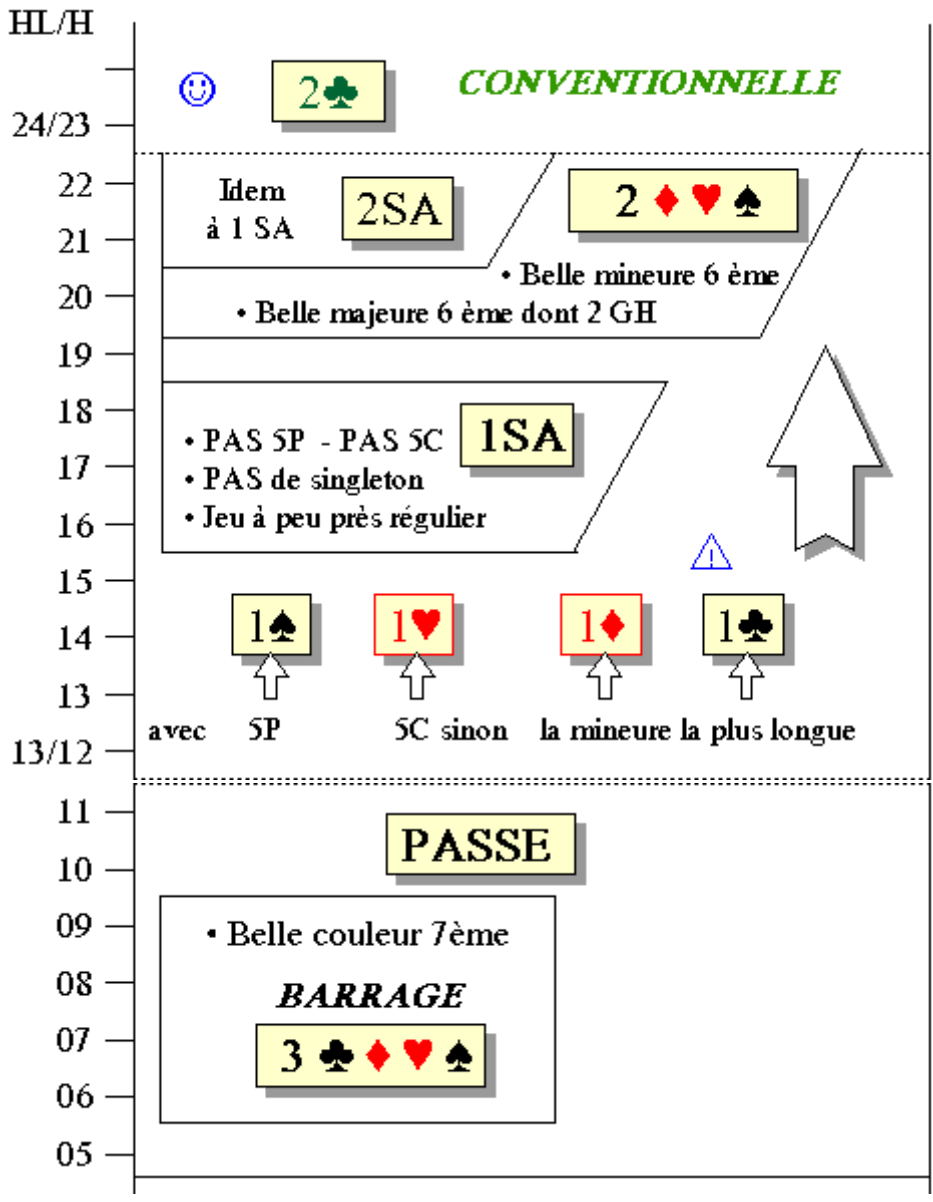



	Avec deux mineures par 4 et plus >>	1♦
	Avec 3 cartes Trèfle et 3 cartes carreau >	1♣

# REPONSES à 1♠ 1♥ 1♦ 1♣

S	O	N	E
1♥	-	?	-

Pts	FIT	MISFIT	Autres cas
	8 cartes dans votre ligne	4 cartes et + dans une autre couleur	
	Soutien	Changement de couleur 😊	
18			
17			
16			puis 3SA
15		2♦	
14			
13		1♥	3SA
12	1♥ → 3♥		
11			2SA
10			Pas de couleur par 4 plus chère que l'ouverture.
09	1♠ → 2♠	1♥ → 1♠	
08			
07	1♥ → 2♥	1♣ → 1♥	1SA
06			①
05			
04		PASSE	

 Avec deux majeures 4/4 >> répondre la plus économique,  
 Avec deux majeures 5/5 >> répondre la plus chère,  
 Avec deux majeures 5/4 >> répondre la plus longue.

 Garde dans les autres couleurs



 1♥ - 4♥ >> 4 atouts ou +  
 >> 11 ptsH max

# REPONSES à 1SA

S	O	N	E
1SA	_	?	_

Pts	Pas 4P Pas 4C	et 4P 4C ou	5P / 4C ou 4P / 5C	5P ou 5C	5P et 5C	6P ou 6C ou
18						
17	<b>6SA</b>					
16	<b>4SA</b>					
15		<i>Stayman</i>				
14			<b>2♣</b>			
13		<b>2♣</b>		<b>3♠</b> <b>3♥</b>	<b>3♠</b>	<b>4♠</b> <b>4♥</b>
12	<b>3SA</b>	puis (a)	puis (c)		puis <b>4♥</b>	
11						
10						
09			<b>2♣</b>			
08	<b>2SA</b>	puis (b)	puis (d)			
07					<b>2♠ 2♥</b>	
06	<b>PASSE</b>					
00						

	MISFIT	FIT	
Annoncer	(a) 3SA	4C ou 4P	} majeure 4ème
au tour	(b) 2SA	3C ou 3P	
suivant	(c) 3C ou 3P	4C ou 4P	} majeure 5ème
	(d) 2C ou 2P	3C ou 3P	



**2♣ STAYMAN** → Partenaire as-tu une majeure quatrième ?

**Réponses de l'ouvreur** →

- Pas 4P, Pas 4C **2♦**
- 4 cartes à coeur **2♥**
- 4 cartes à pique **2♠**
- 4 coeurs et 4 piques **2SA**



# REPONSES à 2♠ 2♥ 2♦

S	O	N	E
2♥	-	?	-

		FIT	MISFIT	
		8 cartes dans votre ligne	4 cartes et + dans une autre couleur	Autres cas
Pts		Soutien	Changement de couleur	
16				
15				
14				
13		😊		
12		2♥ → 3♥	3♦	
11			2♥	
10			😊	3SA ⚠️
09			<i>FORCING</i>	
08		2♠ → 4♠	😊	⚠️ 😊
07				
06		2♥ → 4♥	2♥ → 2♠	2SA
05				
04		PASSE		



- distribution régulière
- arrêt dans les trois autres couleurs

♠ ♥	REPONSES à 2SA	<table border="1" style="border-collapse: collapse; width: 100%;"> <tr> <td style="padding: 2px;">S</td> <td style="padding: 2px;">O</td> <td style="padding: 2px;">N</td> <td style="padding: 2px;">E</td> </tr> <tr> <td style="padding: 2px;">2♣</td> <td style="padding: 2px;">_</td> <td style="padding: 2px;">?</td> <td style="padding: 2px;">_</td> </tr> </table>	S	O	N	E	2♣	_	?	_
S	O	N	E							
2♣	_	?	_							

😊 Ouverture forcing de manche    😊 Ouverture forcing de manche    😊

<b>Pas d'as</b>	0 à 7H	<b>2♦</b>	8H ou 2 rois	<b>2SA</b>
<b>1 AS</b>	As de coeur	<b>2♥</b>	As de pique	<b>2♠</b>
	As de pique	<b>3♦</b>	As de trèfle	<b>3♣</b>
<b>2 AS</b>		<b>3SA</b>		



Les deux joueurs poursuivent les enchères en annonçant leurs couleurs par 5.  
 La recherche d'un fit 4/4 se fait à l'aide du stayman sur la redemande de 2SA.

♠ ♥	REPONSES à 2♣	<table border="1" style="border-collapse: collapse; width: 100%;"> <tr> <td style="padding: 2px;">S</td> <td style="padding: 2px;">O</td> <td style="padding: 2px;">N</td> <td style="padding: 2px;">E</td> </tr> <tr> <td style="padding: 2px;">2♣</td> <td style="padding: 2px;">_</td> <td style="padding: 2px;">?</td> <td style="padding: 2px;">_</td> </tr> </table>	S	O	N	E	2♣	_	?	_
S	O	N	E							
2♣	_	?	_							

😊 Ouverture forcing de manche    😊 Ouverture forcing de manche    😊

<b>Pas d'as</b>	0 à 7H	<span style="border: 1px solid black; padding: 2px;">2♦</span>	8H ou 2 rois	<span style="border: 1px solid black; padding: 2px;">2SA</span>
<b>1 AS</b>	As de coeur	<span style="border: 1px solid black; padding: 2px;">2♥</span>	As de pique	<span style="border: 1px solid black; padding: 2px;">2♠</span>
	As de pique	<span style="border: 1px solid black; padding: 2px;">3♦</span>	As de trèfle	<span style="border: 1px solid black; padding: 2px;">3♣</span>
<b>2 AS</b>		<span style="border: 1px solid black; padding: 2px;">3SA</span>		



Les deux joueurs poursuivent les enchères en annonçant leurs couleurs par 5.  
 La recherche d'un fit 4/4 se fait à l'aide du stayman sur la redemande de 2SA.



# REDEMANDE de l'ouvreur (après 1 sur 1)

S	O	N	E
1♣	_	1♥	_
?	_	_	_

Pts	Couleur d'ouverture			Autres cas
	par 5		par 6	
	2ème couleur par 4			
	Soutien de la couleur du repondant	Changement de couleur		Répétition de la 1ère couleur
		Bicolore économique	Bicolore cher	
				<i>Jeu régulier</i>
23				
22		saut 2♠	2♦	
21	4♥		↑ 1♥	
20		😊	↑ 1♣	
19				3♣
18	3♥	1♠		2SA
17				
16		↑ 1♥		2♣
15		↑ 1♣		↑ 1♥
14	2♥			↑ 1♣
13				1SA
12		⚠		



Un changement de couleur au palier de 1 ne donne aucune indication de longueur sur la première couleur.



Le bicolore cher est l'annonce d'une nouvelle couleur qui oblige mon partenaire à passer au palier de 3 s'il désire revenir dans ma première couleur.



**ECHAPPATOIRE - ECHAPPATOIRE - ECHAPPATOIRE -**  
En l'absence d'un cas prévu, annoncer une deuxième couleur (même avec trois cartes) et si ce n'est pas possible, répéter votre couleur d'ouverture (même avec cinq cartes).





# REDEMANDE de l'ouvreur (après 2sur 1)

S	O	N	E
1♥	_	2♣	_
?	_	_	_

Pts	Couleur d'ouverture			Autres cas
	par 5		par 6	
	2ème couleur par 4			
	Soutien de la couleur du repondant	Changement de couleur		Jeu régulier
		<i>Bicolore économique</i>	<i>Bicolore cher</i>	
23				
22		saut 		
21				
20			2♣	
19				
18			1♥	
17				
16		2♣		
15				
14		1♥		
13	puis			
12			2♣	
			1♥	



1♥ > 2♣ > 2SA (indique 13/15 points)



Bicolore 5/5



Souvent 5 cartes



Après 1♠ \_ 2♥ \_

3♥ : au moins 3 cartes ; 16 pts et plus

4♥ : bon fit & 13 à 16S



## ECHAPPATOIRE - ECHAPPATOIRE - ECHAPPATOIRE -

En l'absence d'un cas prévu, annoncer une deuxième couleur (même avec trois cartes) et si ce n'est pas possible, répéter votre couleur d'ouverture (même avec cinq cartes).



# REDEMANDE de l'ouvreur (après 1SA)

S	O	N	E
1♥	_	1	_
?	_	_	_

Pts	Couleur d'ouverture par 5		Autres cas
	par 6	2ème couleur	
	Répétition de la 1ère couleur	Changement de couleur	<i>Pas de singleton</i>
		Bicolore cher	Bicolore économique
23		2♣	
22		↑	
21		1SA	saut
20		↑	3♦
19		1♥ 😊	😊
18	1♥ → 1SA → 3♥		3SA
17			2SA
16			2♦
15		↑	
14	1♥ → 1SA → 2♥	1SA	
13		↑	1♥
12			PASSE



1♥ > 2♣ > 2SA (indique 13/15 points)



Bicolore 5/5



Souvent 5 cartes



Après 1♠ \_ 2♥ \_

3♥ : au moins 3 cartes ; 16 pts et plus

4♥ : bon fit & 13 à 16S



## ECHAPPATOIRE - ECHAPPATOIRE - ECHAPPATOIRE -

En l'absence d'un cas prévu, annoncer une deuxième couleur (même avec trois cartes) et si ce n'est pas possible, répéter votre couleur d'ouverture (même avec cinq cartes).



## 2ème enchère du répondant après ouverture de 1 à la couleur

S	O	N	E
1♣	-	1♥	-
1♠	-	?	-

*L'ouvreur a fait une annonce faible ou imprécise*

	F I T	1ère couleur par 4	1ère couleur par 5	1ère couleur par 6	
	<i>Soutien</i>		<i>bicolore</i>	<i>Répétition</i>	
Pts					
17					16
15					15
14	4♠	3SA		4♥	14
13					13
12	3♠	2SA		3♥	12
11					11
10					10
09					09
08	2♠	1SA		2♥	08
07					07
06					06

Annotations:  
- Purple arrows: 17-15 (FIT to 1ère couleur par 4), 15-14 (1ère couleur par 4 to 1ère couleur par 5), 12-11 (FIT to 1ère couleur par 4), 07-06 (1ère couleur par 5 to 1ère couleur par 6), 06-07 (1ère couleur par 6 to 1ère couleur par 5).  
- Text: "économique à saut ou cher" (between 15 and 13 pts), "économique 😊" (between 12 and 11 pts).



Arrêt dans la dernière couleur



# INTERVENTIONS

## après ouverture de 1 à la couleur

S	O	N	E
1♥	?	-	-

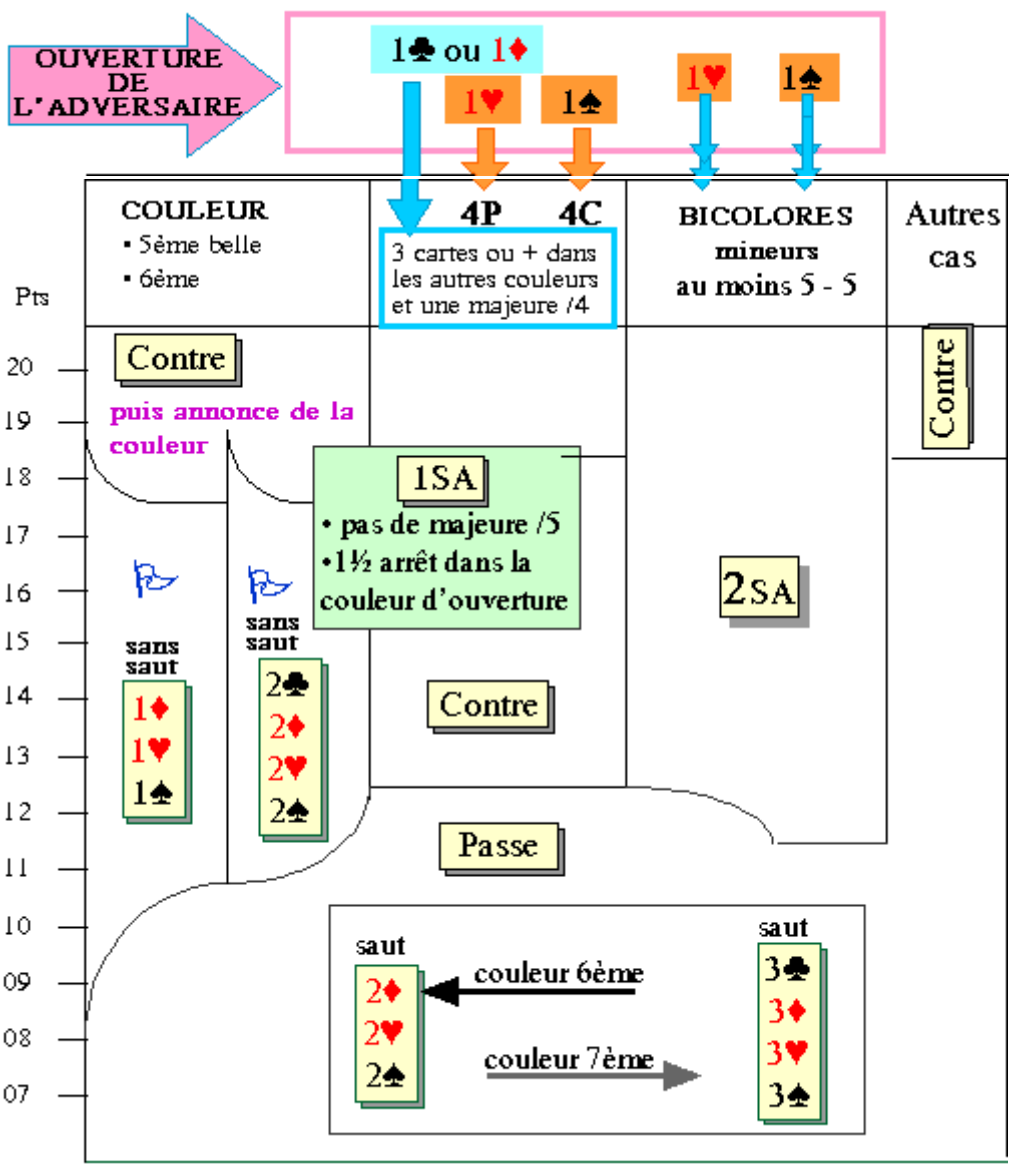

Au palier de 1, ➤ belle couleur nécessaire si moins de 13 points ;  
 au palier de 2, ➤ couleur 6ème si moins de 13 points.



# REPONSE à l'intervention dans une MAJEURE

S	O	N	E
1♦	1♥	-	?

		FIT	MISFIT		
		Soutien	Changt de couleur	Répartition régulière	
Pts			couleur/5		
17		<b>4♥</b>		<b>3SA</b>	16
16					15
15			<b>2♣</b>		14
14		<b>3♥</b>		<b>2SA</b>	13
13					12
12					11
11		<b>2♥</b>		<b>1SA</b>	10
10			<b>1♠</b>		09
09					08
08					07
07			<b>PASSE</b>		06
06					06



# REPONSE au CONTRE d'intervention

S	O	N	E
1♦	X	_	?

Pts	4C ou 4P	4C et 4P	5C ou 5P	6C ou 6P	Pas 4C ; Pas 4 P		Trois levées d'atout naturelles
					Tenue dans la couleur d'ouverture	Autres cas	
17						Cue Bid 2♦	
16			4♥				
15	Cue Bid 2♦			4♥			Cue Bid 2♦
14			4♠			3SA	
13				4♠			
12						2SA	
11							Passé
10	2♥		3♥				
09	2♠	2♦	3♠			1SA	
08							
07							
	1♠					1♥	
							1♠
01		1♥				Avec obligation de parler, annoncer une couleur au palier de 1 (même avec 3 cartes).	
00							